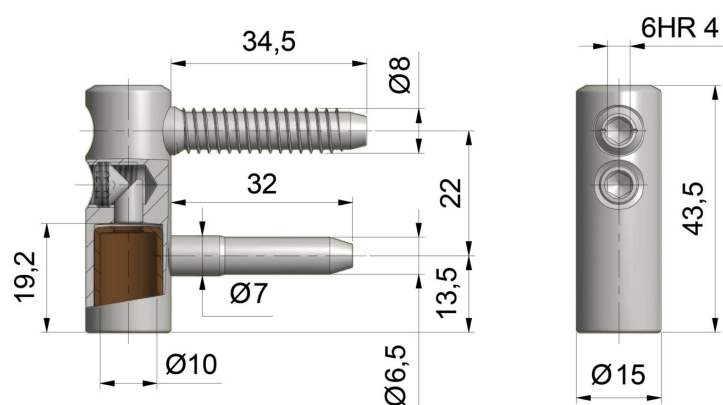

**RAMEL sp. z o.o. sp.k.**

26-600 Radom, ul. Kalińska 6/6a

tel./fax: 48 384 49 00, 48 366 23 36

[www.ramel.pl](http://www.ramel.pl)**RAMEL**  
t e c h n o l o g y

## Skrzydełko łożyskowe TRIO 15 VD PH

**NR PRODUKTU: 6957****OPIS PRODUKTU**

NOŚNOŚĆ	25 kg
ŚREDNICA	15 mm
ŚREDNICA CZOPA	10 mm
MATERIAŁ	stal
ZASTOSOWANIE	drewno
TYP OKNA	przylgowe